

Kahden diabolon kaksikätsiä siteswap-kuvioita

22

molemmat hyrrät pysyvät paikoillaan, omilla reunoillaan. Liike on tunnettu myös nimellä minicolumns

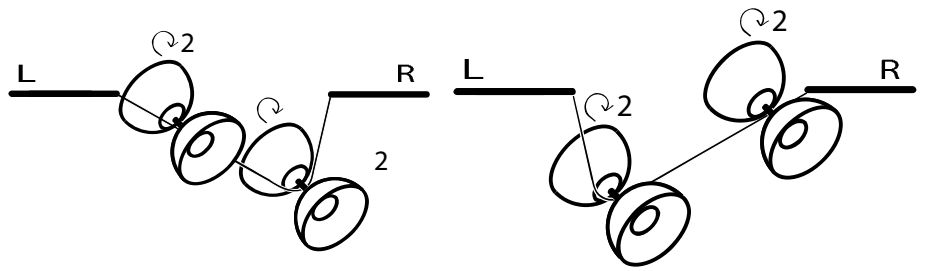

31

Vasen käsi heittää hyrrän oikeaan reunaan ja oikea käsi työntää toisen hyrrän lankaa pitkin vasempaan reunaan. Liike tunnetaan myös nimellä Shuffle, merry tai myllytys.

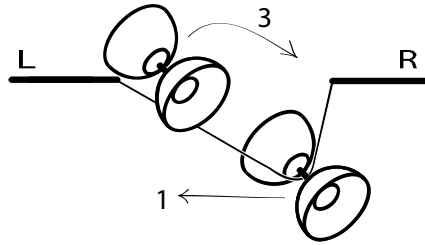

312

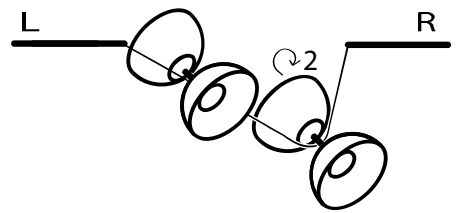
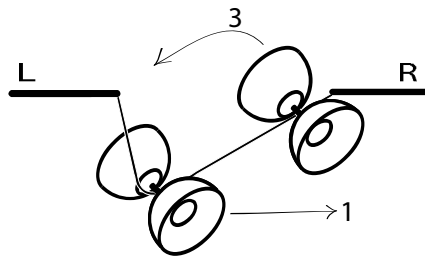
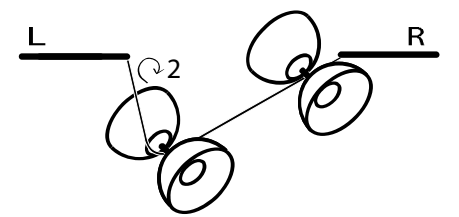
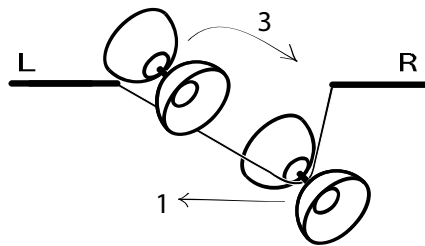

Kolmen diabolon kaksikätsiä siteswap kuvioita

3

Kolmen hyrrän kaskadikuvio

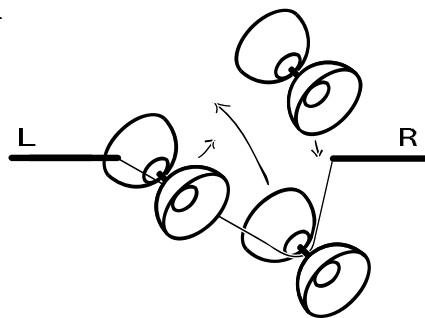

(4x2x)

Kolmen hyrrän yhtäaikainen matala suffle. Vasen käsi heittää hyrrän 4x heittona kohti oikeaa ja oikea siirtää hyrrän vasemmalle reunalle.

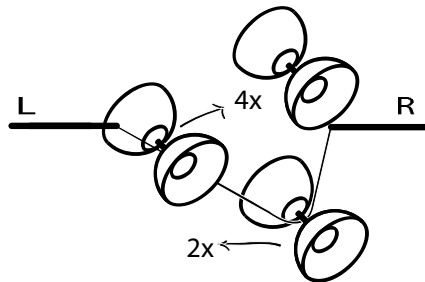

Lisää esimerkkejä liitteissä. Tämä kuitenkin riittää esittelyksi kuinka diabolojongleeraus voidaan ajatella molempikätsisenä toimintana.

Diabolojongleeraus, vartaloheitot ja graafinen jongleerauksen merkitsemisjärjestelmä

Ajattelemme diabolojongleerauksen kaksikätesenä toimintana ja kuten heittojongleerauksesta pystymme merkitsemään vartaloheitot myös diabolojongleerauksesta käyttäen graafista jongleerauksen merkitsemisjärjestelmää. Diabolojongleerauksen vartaloheittoissa on kuitenkin yksi merkittävä ero heittojongleerauksen vartaloheittoihin, kun heittojongleerauksessa tarvitsee merkitä vain mitä reittiä heitetty esine kulkee voi diabolojongleerauksessa myös käsitelty lanka kiertää vartalon mitä moninaisempia reittejä pitkin samalla kun heitot kiertävät toisia reittejä pitkin.

Diabolojongleerauksen vartaloheittomerkinnoistä

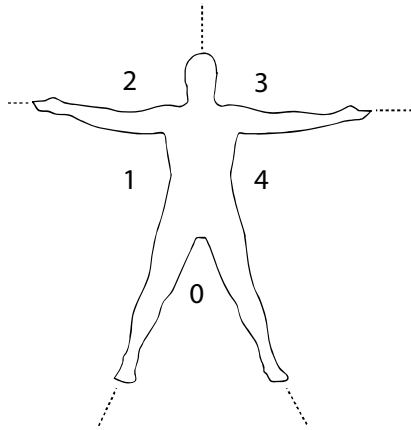

□ Oikea ○ Vasen

- Hyrrä menee vartalon taakse
- Hyrrä tulee vartalon eteen
- hyrrä menee vartalon taakse uudestaan
- Hyrrä tulee vartalon eteen uudestaan

- Lanka menee vartalon taakse
- Lanka tulee vartalon eteen
- Lanka menee vartalon taakse uudestaan
- Lanka tulee vartalon eteen uudestaan

Erilaiset vartaloheitot oikealle kädelle, joissa lanka on edessä, eikä kierrä vartaloa

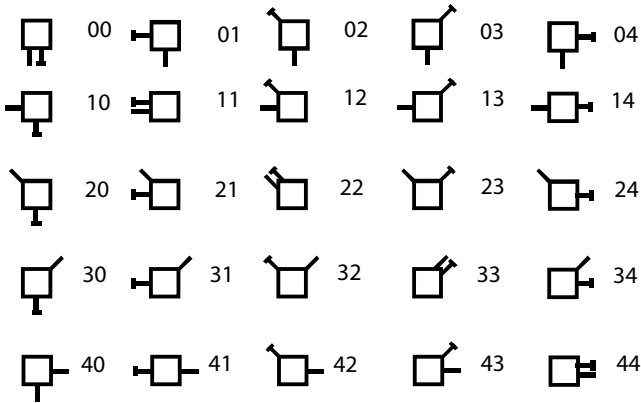

Erilaiset lanka-asetat, tehtynä oikealla kädellä

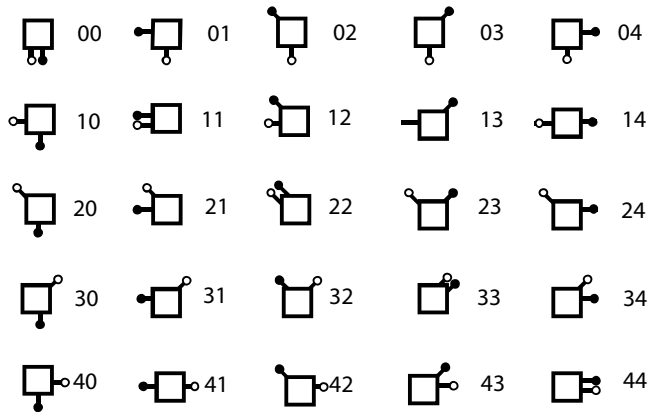

Erilaiset vartaloheitot vasemmalle kädelle, joissa lanka on edessä, eikä kierrä vartaloa

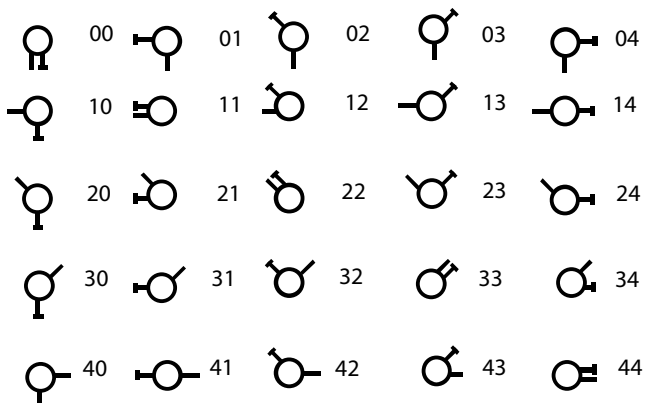

Erilaiset lanka-asetat, tehtynä vasemmalla kädellä

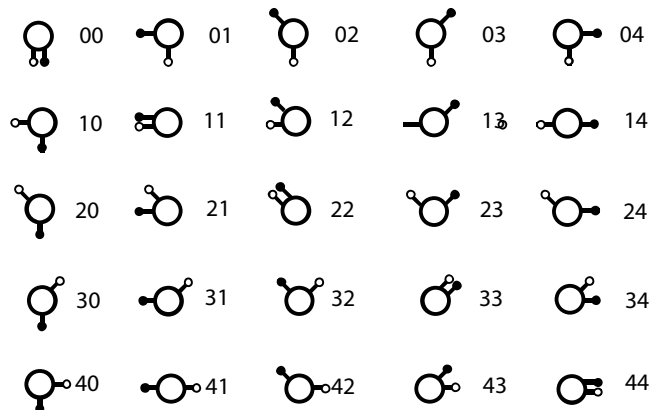

Tuossa kuvattuna kaikki mahdolliset yksinkertaiset vartaloheitot diabololla lanka vartalon edessä sekä kaikki yksinkertaiset lanka-asemat, joissa lanka kiertää vartalon ainoastaan yhden kerran. Valtaosassa diabolojongleerauksen vartaloheitoissa myös lanka kiertää vartalon jotain reittiä pitkin, ja lisäksi hyrrä kiertää vartaloa eri reittiä pitkin kuin lanka.

Kuvio 1300, jossa lanka kiertää oikean käden ali mutta heitto 3 pysyy vartalon edessä.

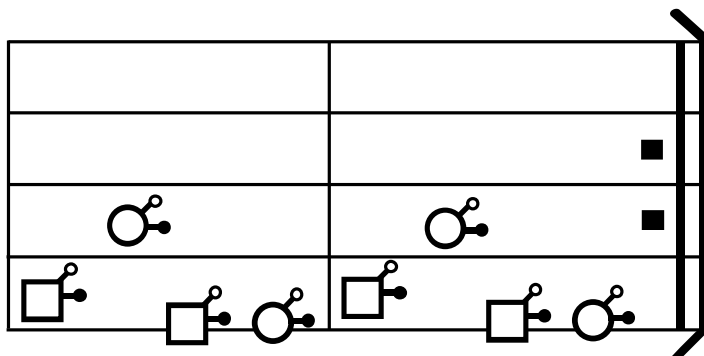

Kuvio 1300, jossa lanka kiertää oikean käden alta, ja asema säilyy koko ajan. Hyrrä menee tässä asemassa pään yli.

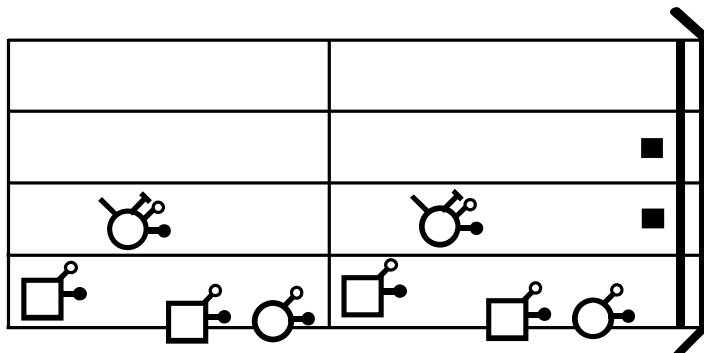

Kuvio 1300, jossa lanka kiertää oikean käden ympäri ja hyrrä heitetään oikean käden ympäri.

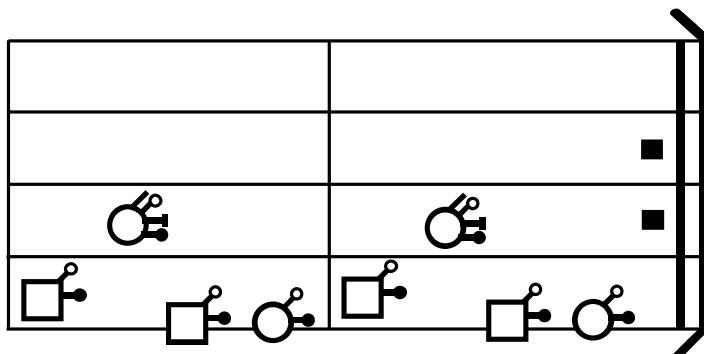

Kuvio 1300 jossa vasen heittää hyrrän oikean käden alle kiinni.

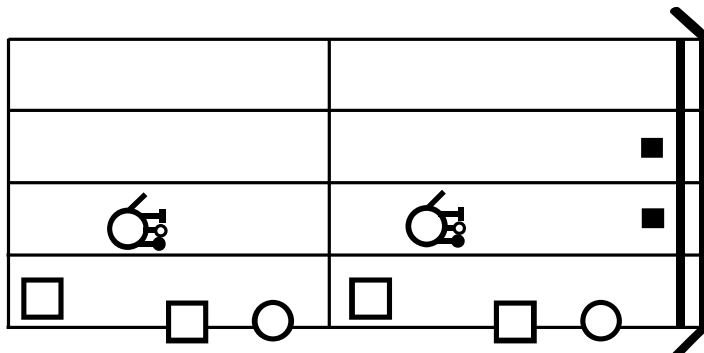

Merkitsemme erikseen kuinka lanka kiertää jonglöörin vartalon ja kuinka heitetty diabolo kiertää liikkeissä jonglöörin vartalon. Samalla tiedämme myös missä järjestyksessä jongleeratut diabolot heitetään uudelleen.

Tässä ei kuitenkaan ole vielä kaikki mikä on oleellista diabolojongleerauksessa.

Diabolojongleerauksen tilakaavio

Perusolemuksensa ansiosta diabolojongleeraus sopii hyvin kuvattavaksi tilakaavion avulla, koska valtaosa siinä tehtävistä liikkeistä johtaa muutokseen tilaan jossa diabolo on. Suunnittelemani diabolojongleerauksen tilakaaviot esittävät muutokset eri diabolojongleeraustilanteesta toiseen.

Diabolojongleerauksen tilakaaviossa keskitytään muutoksiin diabolon, langan ja keppien välisissä asemissa. On järkevää rajata tilakaaviot käsittelemään erilaisia tilamuutoksia. Esittelen tässä työssä kaaviot jotka sisältävät oikeakätiset wrapit, twistit ja trapetsit ja vaihdot näiden väleillä leikkauksin sekä vastaavat kaaviot vasemmalle. Tulen jatkamaan tutkimusta myöhemmin ja tekemään tilakaaviot käsittelemään myös vasenkätistä diabolojongleerausta (peilikuva oikeakätisestä tilakaaviosta) sekä puolikäännös tilakaavion joka mahdollistaa siirtymät oikea ja vasenkätisen diabolojongleerauksen välillä.

Kun diabolojonglööri tietää missä 'tilassa' diabolo milloinkin on, on hänen mahdollista pohtia mihin tilaan eri vaihtoehdot johtavat ja jatkaa diabolojongleerausta, improvisoida materiaalia tämän tilasiirtymäkaavion sisällä.

Tämä diabolojongleerauksen tilakaavio johtaa myös terminologian määrittämiseen ja selkeyttämiseen. Tällä hetkellä diabolojonglööreillä ei ole yhtenäistä tapaa, terminologiaa jolla keskustella asioista. Kaaviossa eri tilat on kirjoitettu lyhentein mutta niiden takana täytyy olla logiikka, mikäli tätä logiikkaa ei noudata ei tilakaavio toimi. Tätä kautta nämä tilakaaviot voivat myös johtaa terminologian yhtenäistymiseen ja kaaviossa käytetyt termit ymmärtävät ihmiset voivat keskustella eri diabolojongleeraukseen kuuluvista liikkeistä käyttäen samaa terminologiaa, mikä taas helpottaa oppimista ja uusien asioiden omaksumista.

Tietenkään tämä järjestelmä ei selitä kaikkea. Diabolojongleerauksen tilakaavio näyttää ainoastaan mahdolliset vaihtoehdot mihin mistäkin tilasta on seuraavaksi mahdollista siirtyä sekä millä liikkeellä siirtymä onnistuu. Tämä järjestelmä ei kuitenkaan kerro kuinka voit tämän tehdä, varioinnin mahdollisuudet ovat lähes rajattomat.

Olen päätenyt käyttämään englantia kaavioiden terminologiassa koska diabolokulttuuri on hyvin kansainvälinen mutta kuitenkin suhteellisen pieni. Koen että on järkevämpää käyttää yhtä yhteistä kieltä kuin saada aikaan vielä lisää käänkösvirheitä ja kommunikaatio-ongelmia.

Terminologia

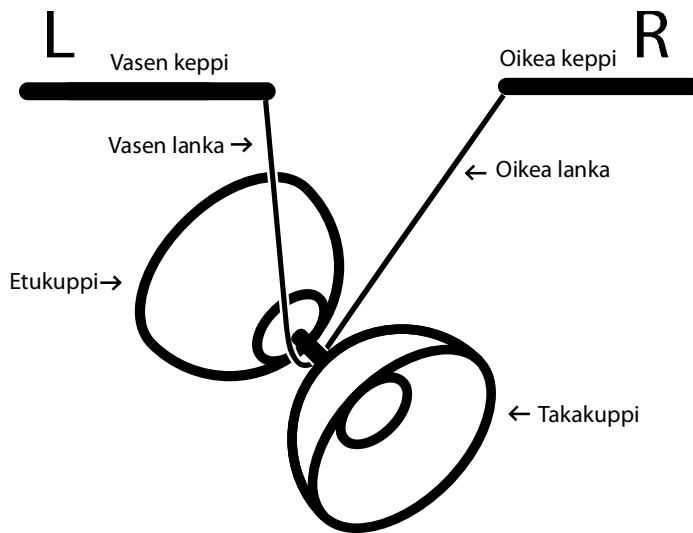

Diaboloa katsotaan jonglöörin näkökulmasta, hiukan yläviistosta. Ajatellaan että diabolo on samoin päin kuin jonglööri, ei siis vastakkain kuin paritanssissa. Diabolon etureuna osoittaa samaan suuntaan kuin jonglöörinkin etupuoli, sama asia takapuolien kanssa.

Hyrrästä oikealle lähtevää ja oikeaan keppiin päättyvää lankaa kutsutaan oikeaksi langaksi. Vasemmalle lähtevää lankaa kutsutaan vasemmaksi langaksi.

Oleellista tietoa on myös se, että aina tehtäessä lenkki hyrrän ympärille viedään lanka hyrrän yli ja avattaessa lenkkiä hyrrän ympäriltä on lanka vietävä hyrrän ali. Avoimella langalla tehty hyrrän ali vienti aiheuttaa hyrrän putoamisen maahan.

Diabolojongleerauksen tilakaavio: Hyrrä ja lanka

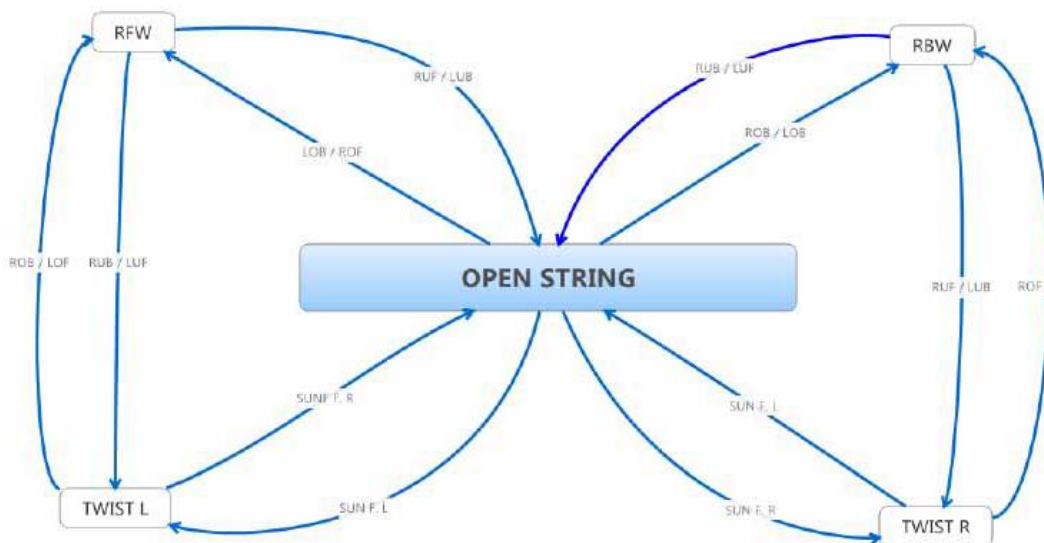

kaavio 1

Tämä on oikeakätinen diabolojongleerauksen tilakaavio jossa esitellään kuinka lanka voi kiertyä hyrrän ympärille yksittäisen kierroksen. Kaikki diabolojongleeraus alkaa tästä. Tämä on kuin diabolojongleerauksen pikaopas, hallitsemalla tämän alueen diabolojongleerauksesta tulisi jonglöörin pystyä selviämään useimmista mahdollisista ongelmista ilman huolen häivää.

Tämä kaavio esittää mahdolliset tilasiirtymät näiden viiden tilan välillä.

1. Open string

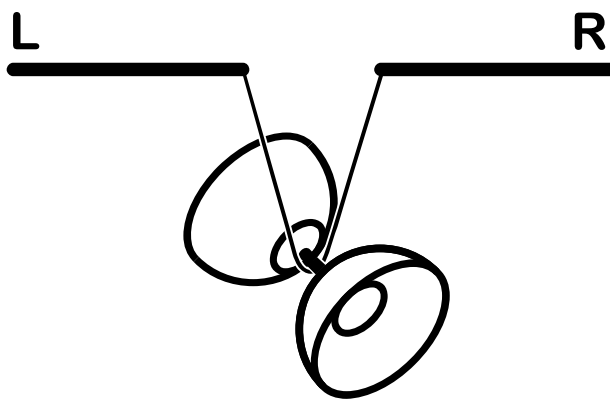

2. RFW, Right front wrap

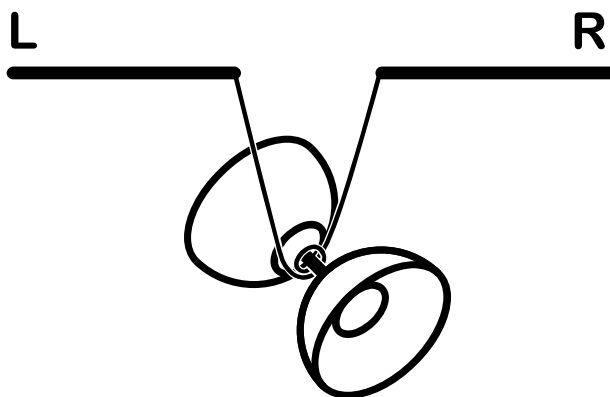

3. RBW, Right back wrap

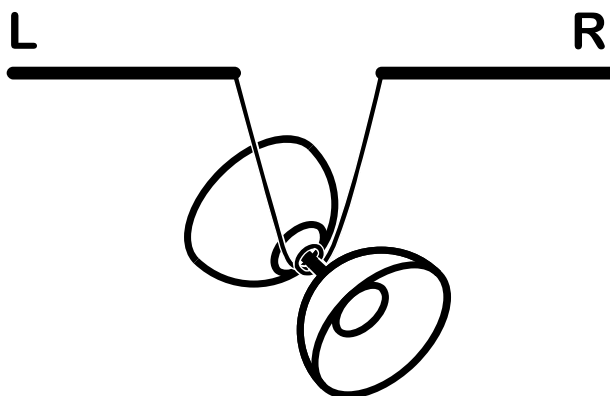

4. R twist, Right twist

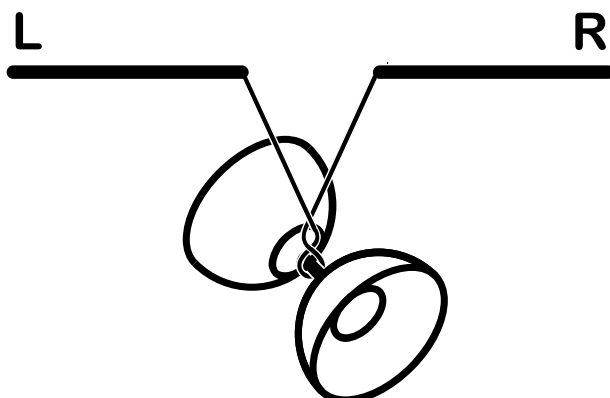

5. L twist, Left twist

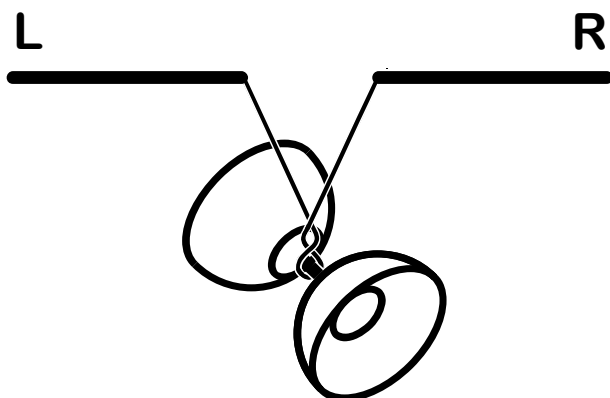

Kaavion hyrrä ja lanka tilasiirtymissä käytettävät liikkeet

ROB

Right over back,
Oikea lanka viedään takakupin yli

RUB

Right Under Back,
Oikea lanka viedään takakupin ali

LOF

Left Over Front,
Vasen lanka viedään etukupin yli

LUF

Left Under Front,
Vasen lanka viedään etukupin ali

LOB

Left Over Back,
Vasen lanka viedään takakupin yli

ROF

Right Over Front,
Oikea lanka viedään etukupin yli

RUF

Right Under Front,
Oikea lanka viedään etukupin ali

LUB

Left Under Back,
Vasen lanka viedään takakupin ali

Sun f. L

Sun from the left,
heilautetaan hyrrä molempien keppien etupuolelta
ympäri alkaen vasemmalta reunalta

Sun f. R

Sun from the right,
heilautetaan hyrrä molempien keppien etupuolelta
ympäri alkaen oikealta reunalta

Turn L

Turn to the left,
Kierrä hyrrän ympäri kääntyen vasemmalle

Turn R

Turn to the right,
Kierrä hyrrän ympäri kääntyen vasemmalle

Sun ua L

Sun under both arms from left,
heilautetaan hyrrä molempien käsien alta ympäri
alkaen vasemmalta reunalta

Sun ua R

Sun under both arms from R,
heilautetaan hyrrä molempien käsien alta ympäri
alkaen oikealta reunalta

Esimerkki kaavion 1. kanssa

Tilasiirtymä avoimelta langalta RFW-tilaan.

Periaatteessa tässä siirtymässä on kaksi vaihtoehtoa mitä tehdä, joko tehdä liike jossa oikea lanka viedään etukupin yli, tai tehdä liike jossa vasen lanka viedään takakupin yli. Jos tämän jälkeen halutaan palata avoimelle langalle on edessä taas kaksi vaihtoehtoa, joko viedä oikea lanka etukupin ali tai viedä vasen lanka takakupin ali. Hyvin yksinkertaista, mutta silti noidenkin liikkeiden variointimahdollisuudet ovat hyvin laajat. Jo nämä viisi diabolojongleerauksen tilaa mahdollistavat todella suuren määrän siirtymävaihtoehtoja. Esimerkiksi jos jätämme käyttämättä yhteydet avoimelta langalta suoraan L twist tai R twist tiloihin ja käymme läpi reitit niihin avoimelta langalta ja takaisin saamme 32 erilaista vaihtoehtoa kuinka tämä tehdä. 16 jotka käyvät L twistissä ja 16 jotka käyvät R twistissä.

Open string - R twist - Open string variaatiot

1. Open string, right over backcup, RBW, right under front cup, Twist R, right over front cup, RBW, right under back cup, Open string.

2. Open string, right over backcup, RBW, right under front cup, Twist R, right over front cup, RBW, left under front cup, Open string.

3. Open string, right over backcup, RBW, right under front cup, Twist R, left over back cup, RBW, right under back cup, Open string.

4. Open string, right over backcup, RBW, left under back cup, Twist R, right over front cup, RBW, right under back cup, Open string.

5. Open string, right over backcup, RBW, right under front cup, Twist R, left over back cup, RBW, left under front cup, Open string.

6. Open string, right over backcup, RBW, left under back cup, Twist R, left over back cup, RBW, right under back cup, Open string.

7. Open string, right over backcup, RBW, left under back cup, Twist R, right over front cup, RBW, left under front cup, Open string.

8. Open string, right over backcup, RBW, left under back cup, Twist R, left over back cup, RBW, left under front cup, Open string.

9. Open string, left over backcup, RBW, left under front cup, Twist R, left over front cup, RBW, right under back cup, Open string.

10. Open string, left over backcup, RBW, left under front cup, Twist R, left over front cup, RBW, right under front cup, Open string.

11. Open string, left over backcup, RBW, left under front cup, Twist R, right over back cup, RBW, left under back cup, Open string.

12. Open string, left over backcup, RBW, right under back cup, Twist R, left over front cup, RBW, left under back cup, Open string.

13. Open string, left over backcup, RBW, left under front cup, Twist R, right over back cup, RBW, right under front cup, Open string.

14. Open string, left over backcup, RBW, right under back cup, Twist R, right over back cup, RBW, left under back cup, Open string.

15. Open string, left over backcup, RBW, right under back cup, Twist R, left over front cup, RBW, right under front cup, Open string.

16. Open string, left over backcup, RBW, right under back cup, Twist R, right over back cup, RBW, right under front cup, Open string.

Loput 16 versiota saa aikaseksi vaihtamalla R twist:n L twistiksi ja RBW:n RFW:ksi

Diabolojongleerauksen tilakaavio: trapetsit ja leikkaukset

Tässä kaaviossa esitetään langan suhde hyrrään ja yksittäisiin käsittelykepeihin, sekä siirtymät tilasta toiseen käyttäen leikkauksia.

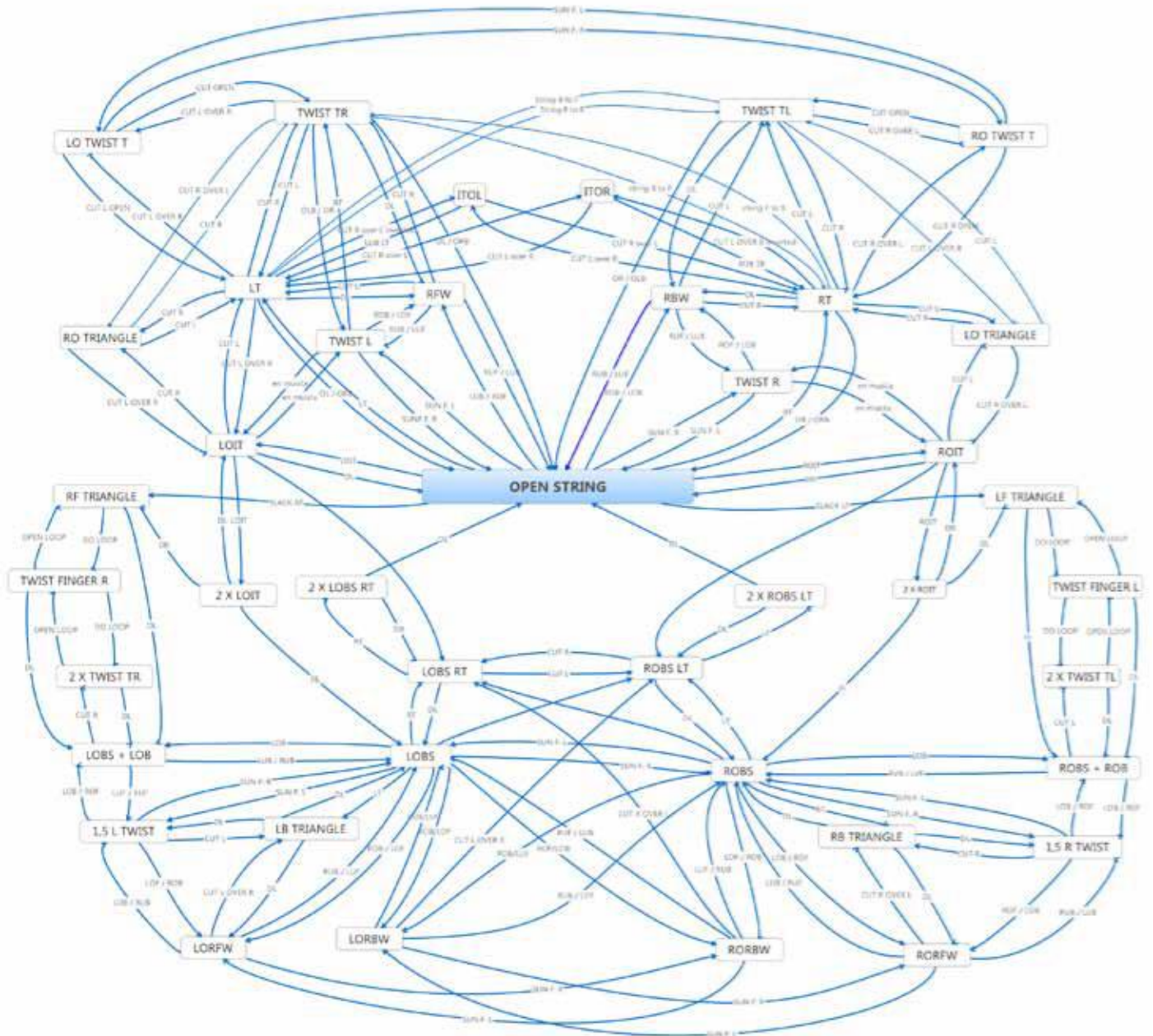

Trapetsit ja leikkaukset kaaviossa esiintyvät tilat

Alla esitellään kaikki trapetsit ja leikkaukset kaaviossa esiintyvät tilat. Olen esiteltyt tästä kaavioista jo viisi ensimmäistä tilaa. Nämä tilat olivat: Open string, Right back wrap, Right front wrap, Left twist, Right twist.

Right Trapeze

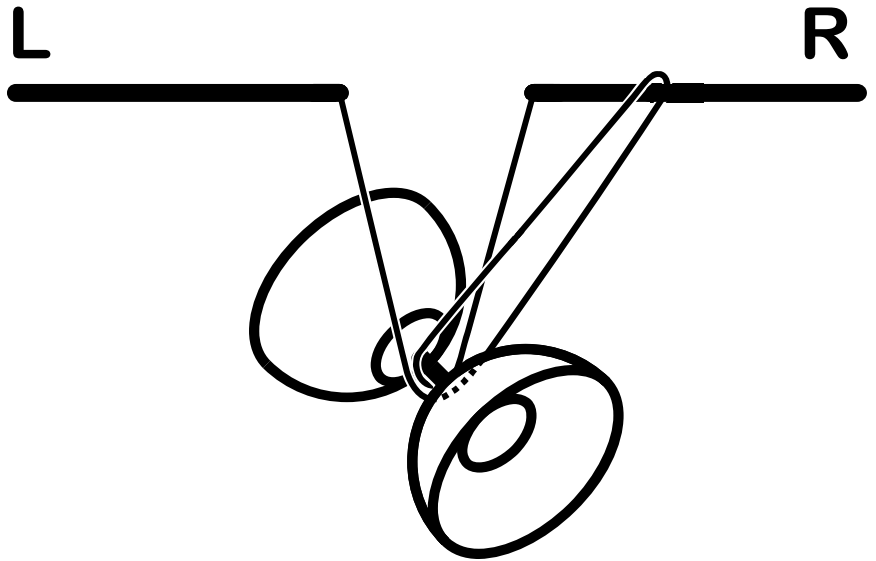

Left Trapeze

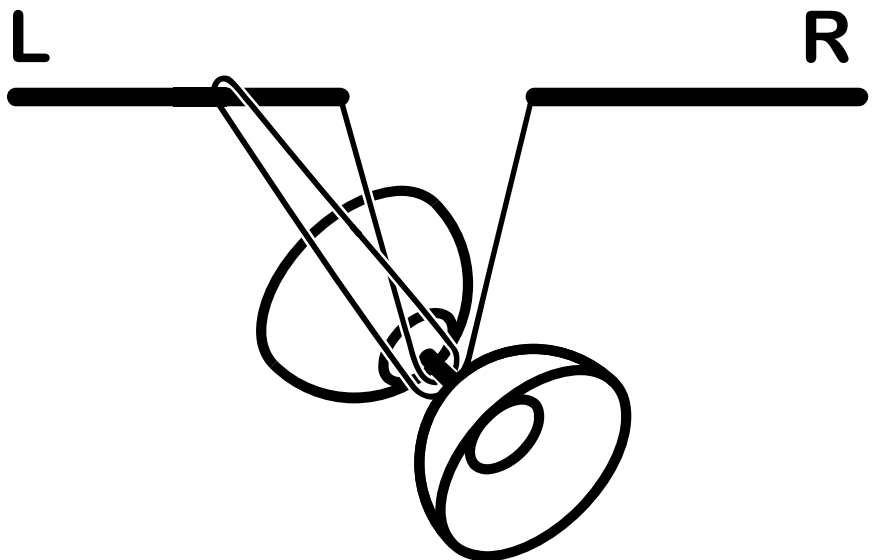

Twist Trapeze Right

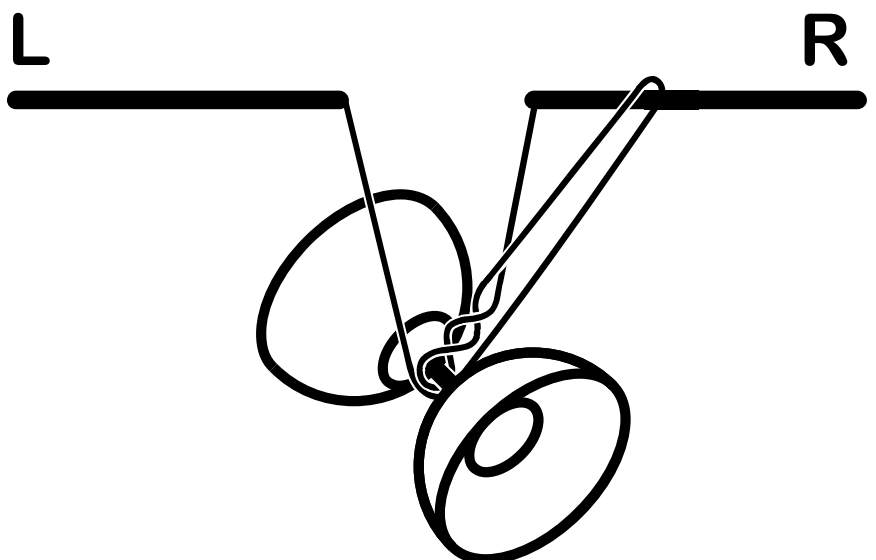

Twist Trapeze Left

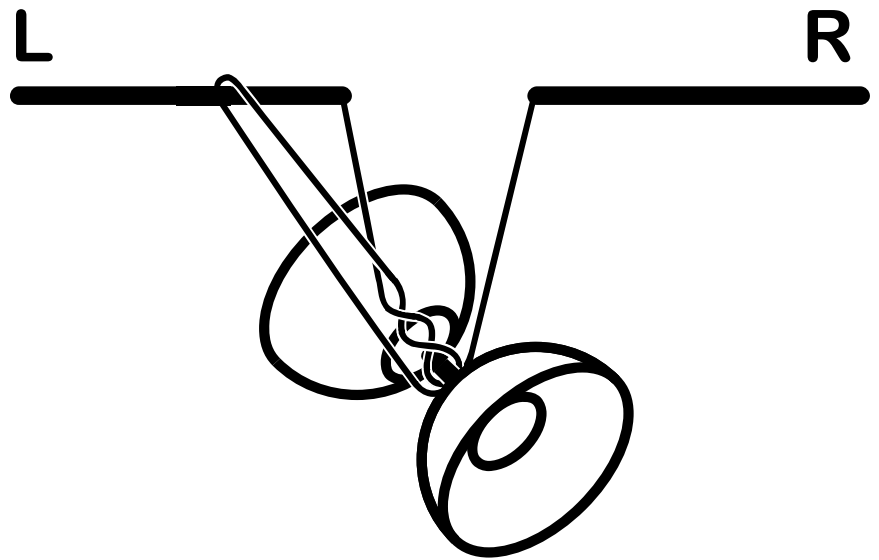

Left over Inverse Trapeze

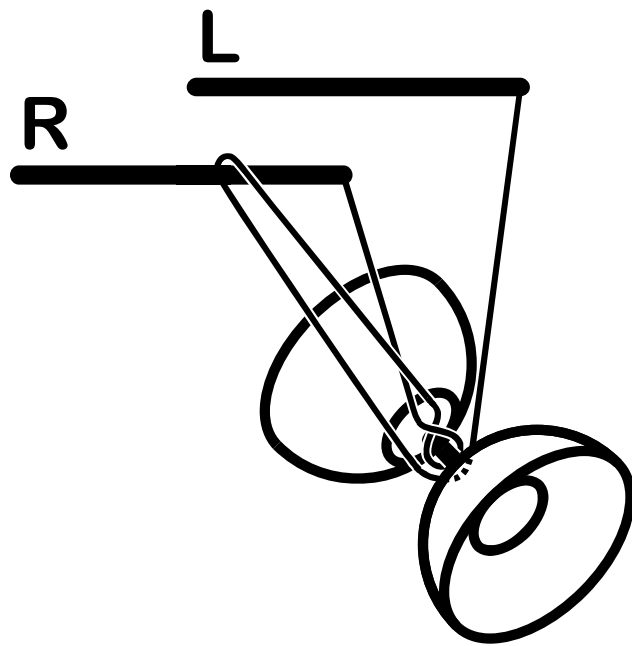

Right Over Inverse trapeze

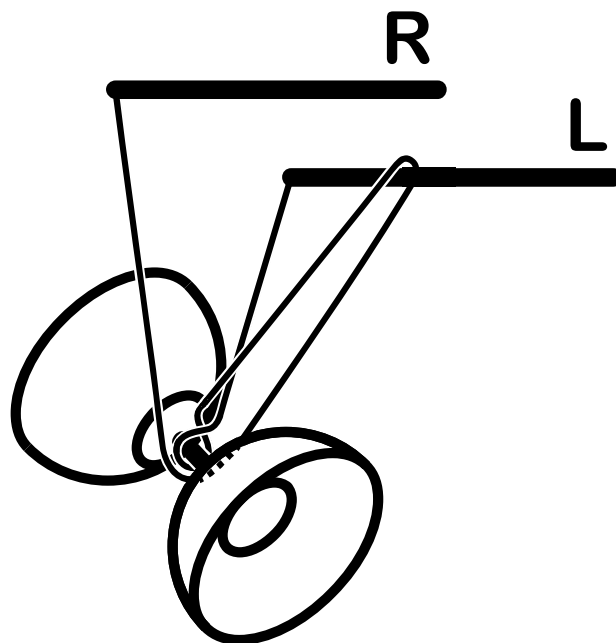

Left over Twist trapeze

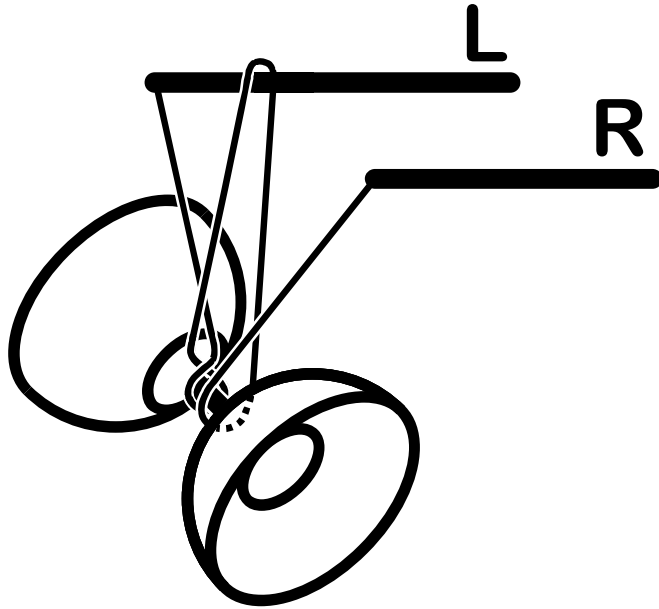

Right over twist trapeze

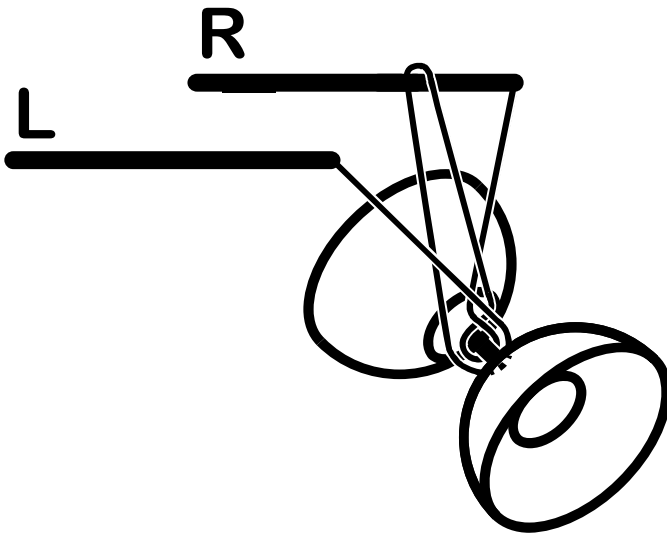

Left over triangle

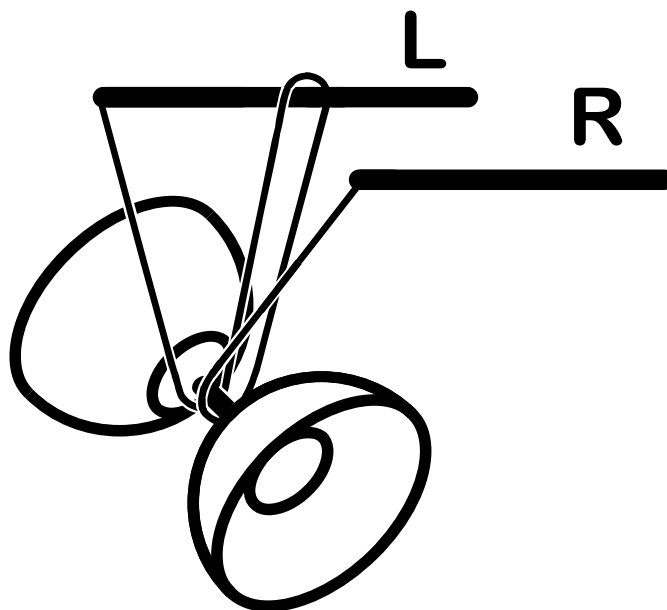

Right over triangle

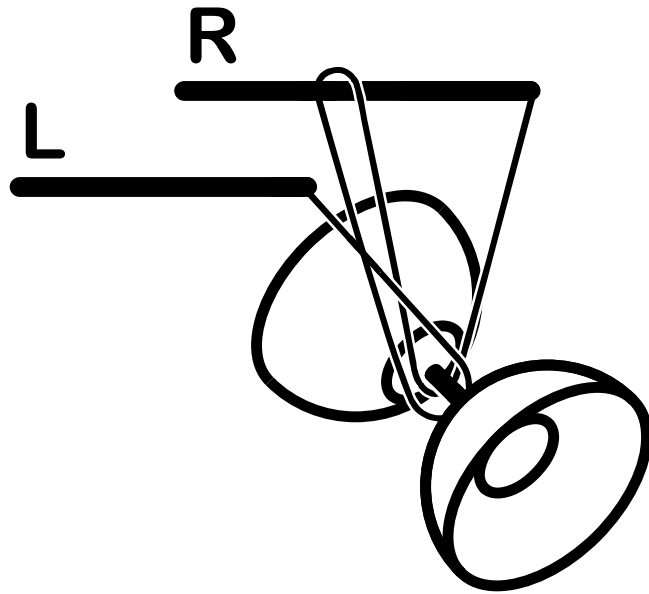

Left front triangle

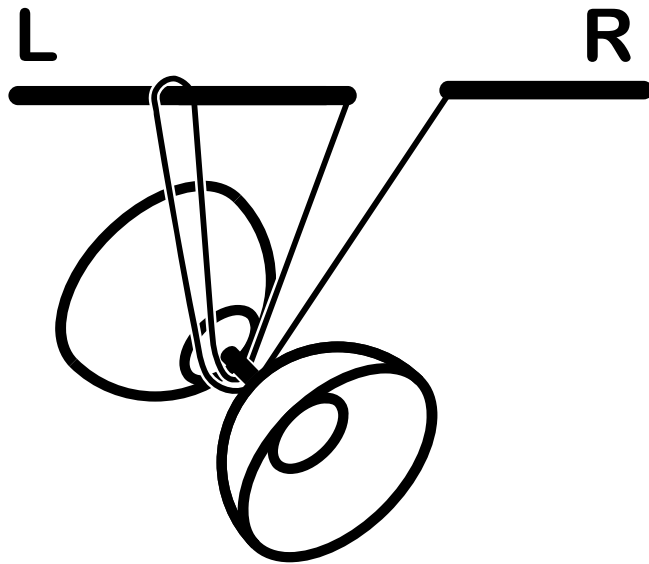

Right front triangle

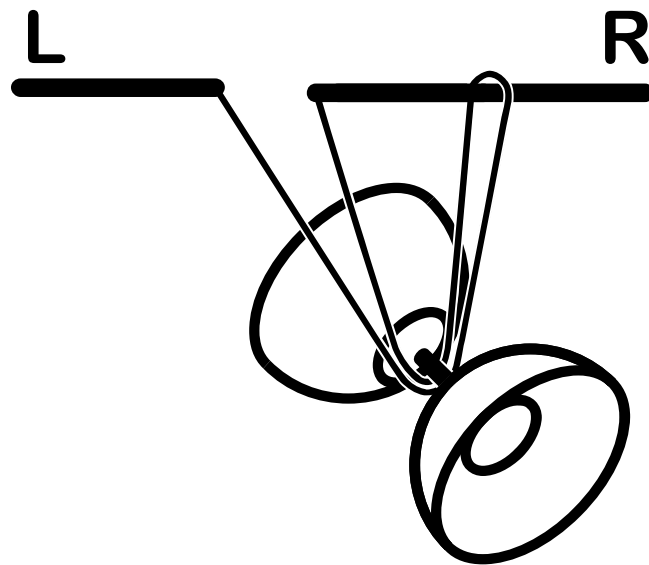

Twist Finger Left

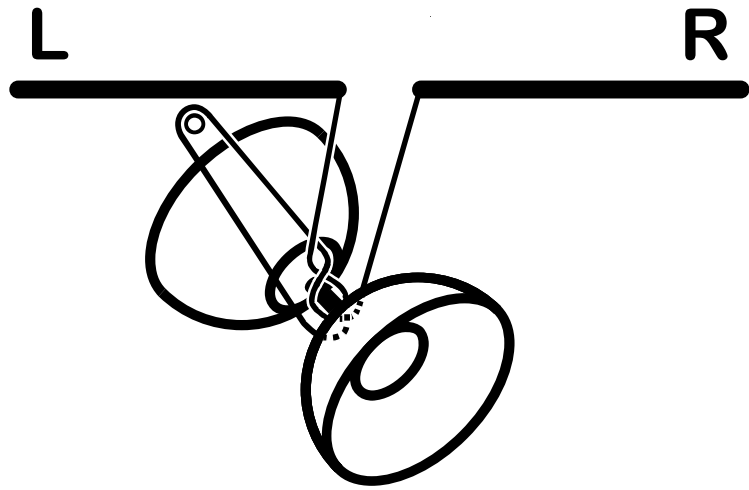

Twist Finger Right

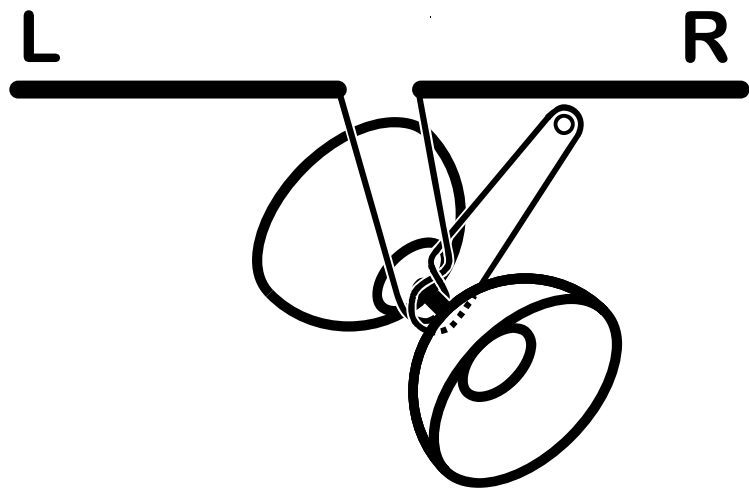

2x Right over inverse trapeze

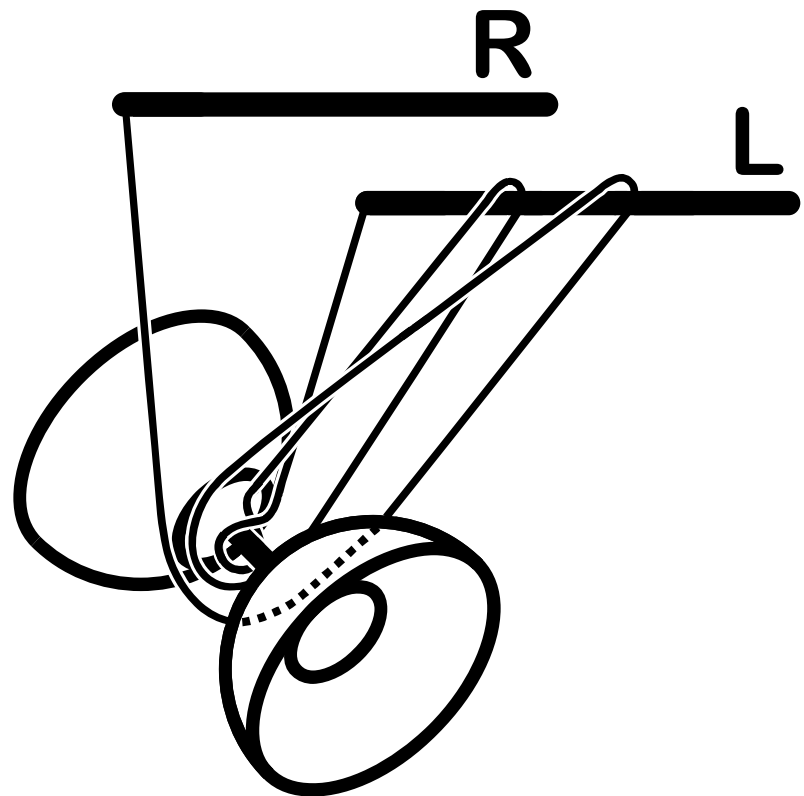

2x Left over inverse trapeze

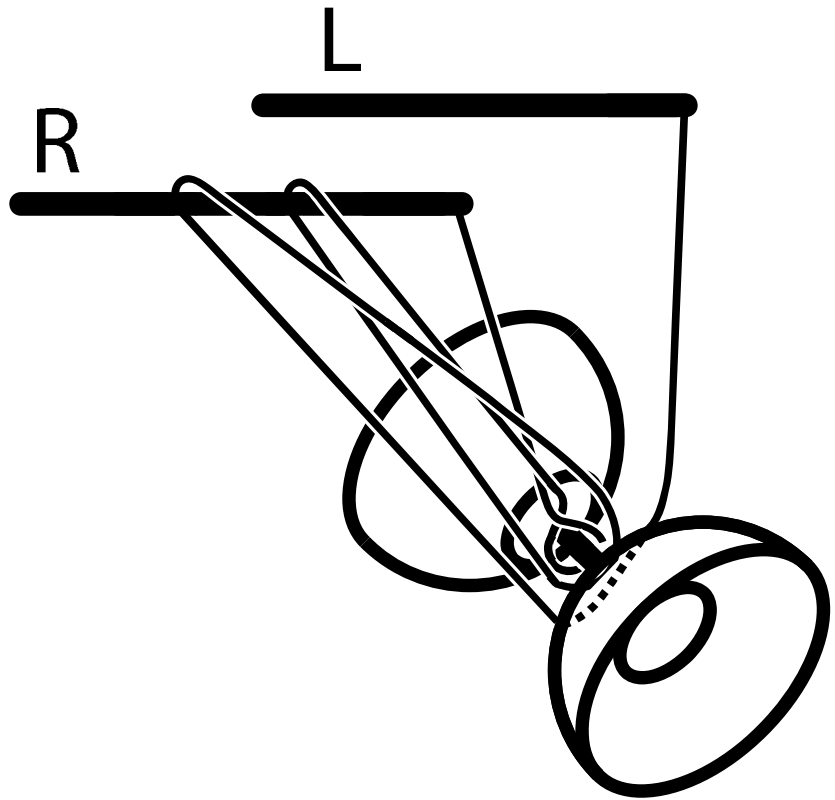

2x Twist trapeze Left

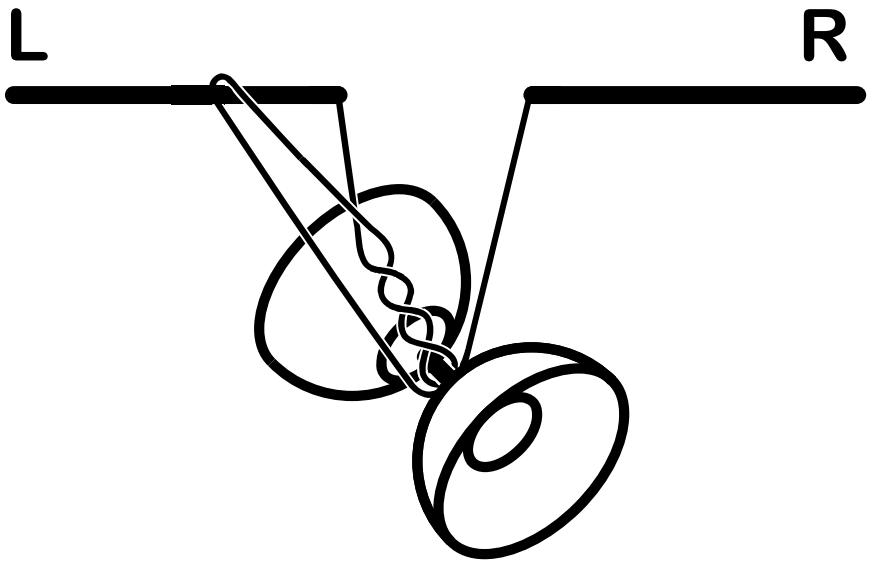

2x Twist trapeze Right

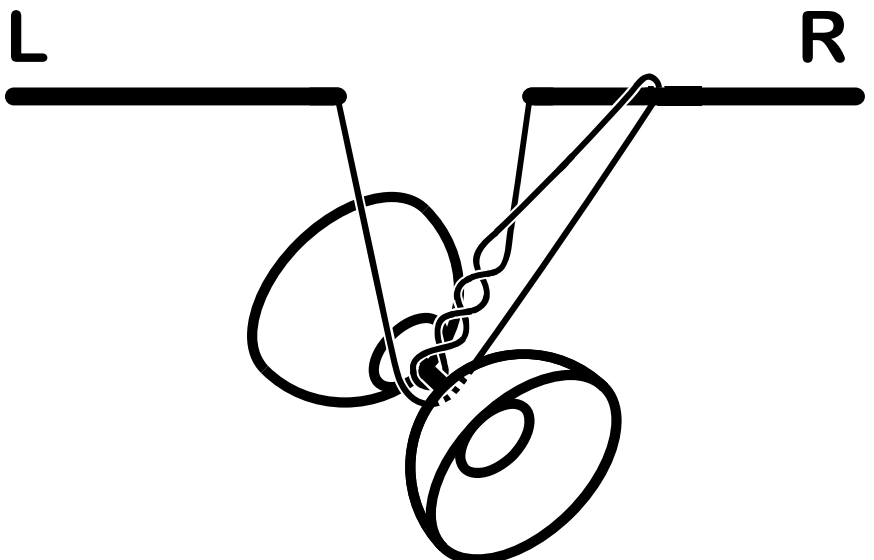

2x Right over backside Trapeze
Left

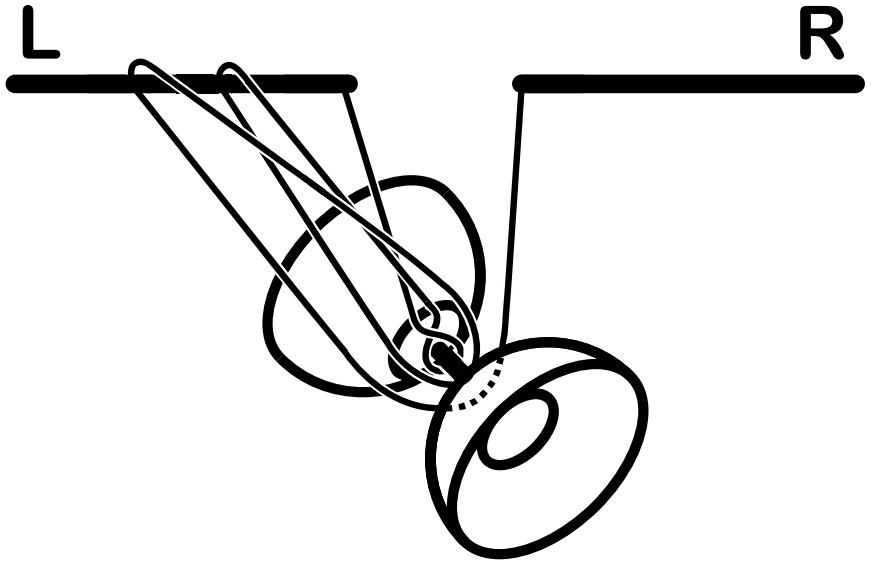

Right over backside Trapeze Left

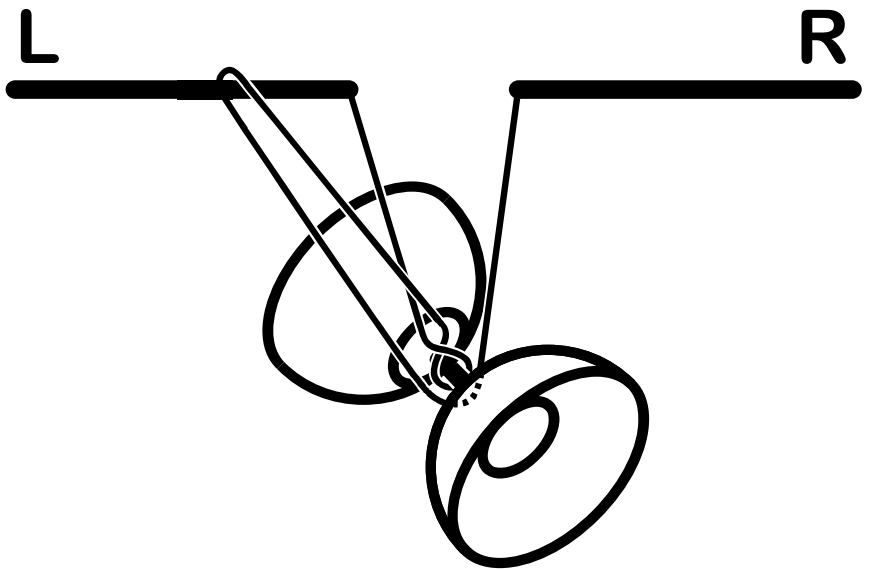

Righ over backside+RBW

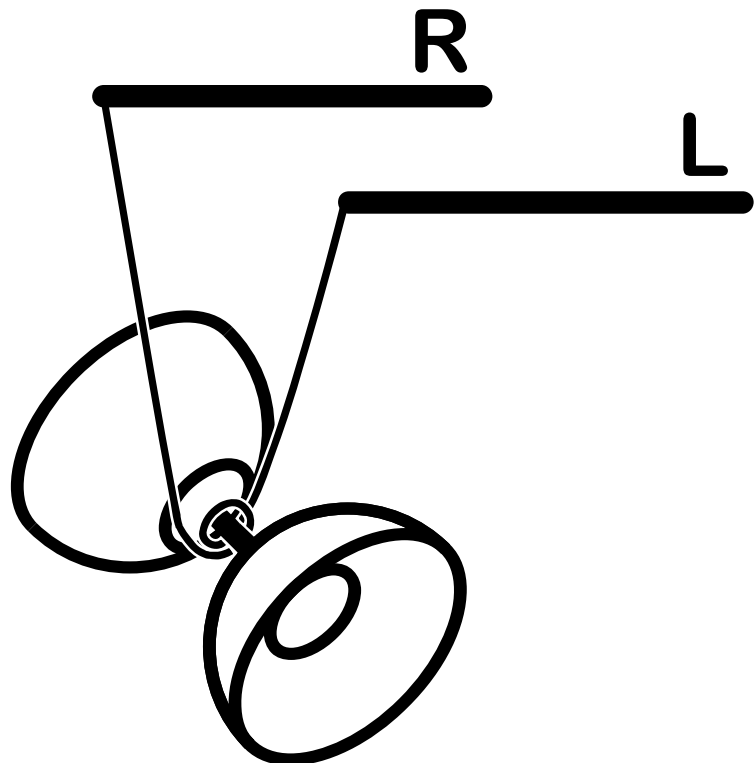

Right Over backside

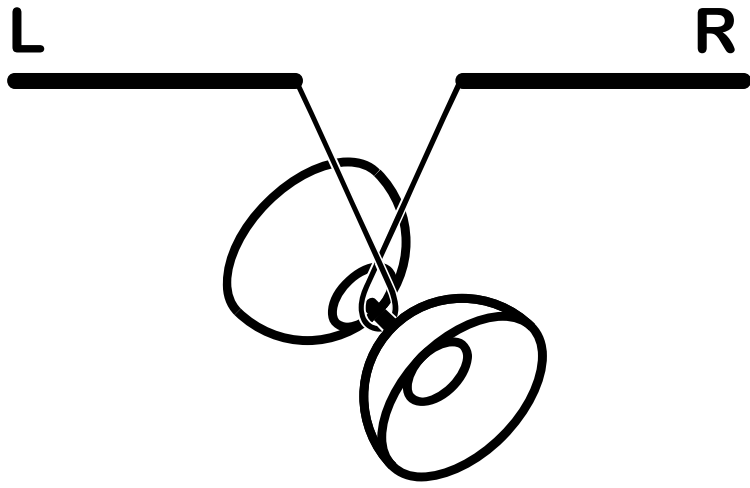

Left Over backside

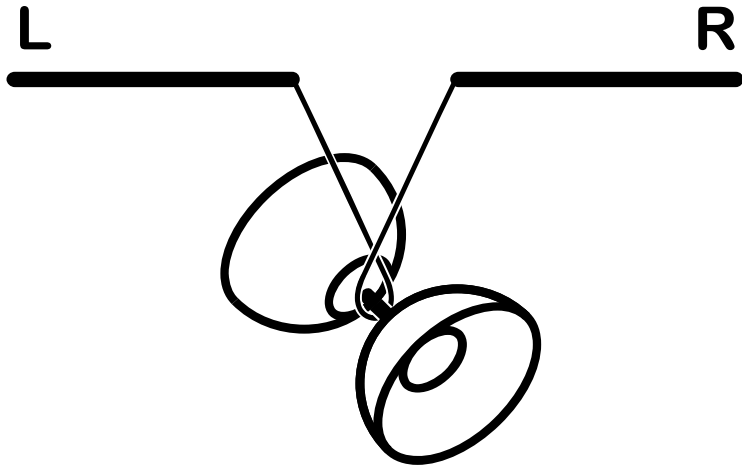

Right Back triangle

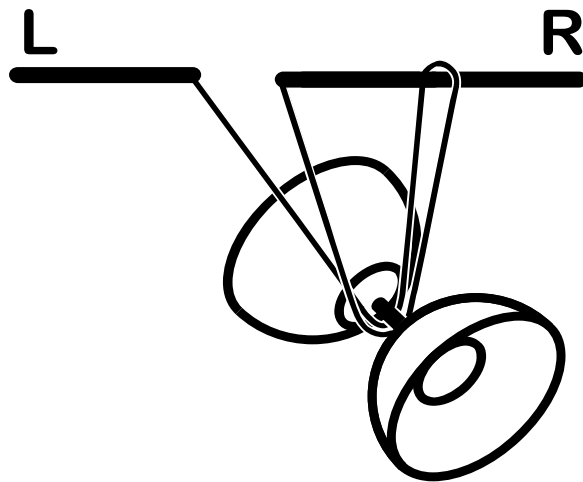

Left back triangle

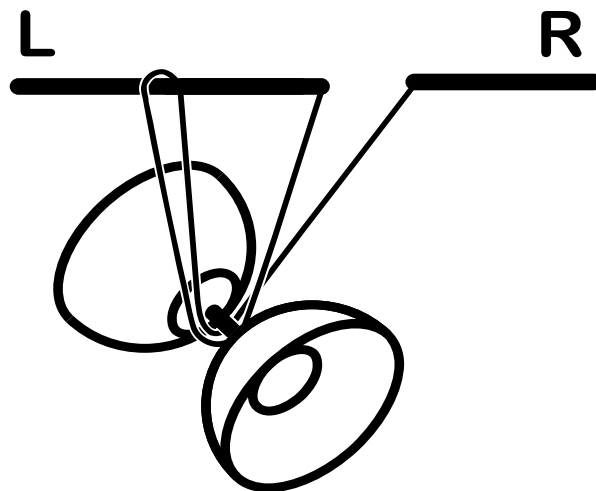

Right over right front wrap

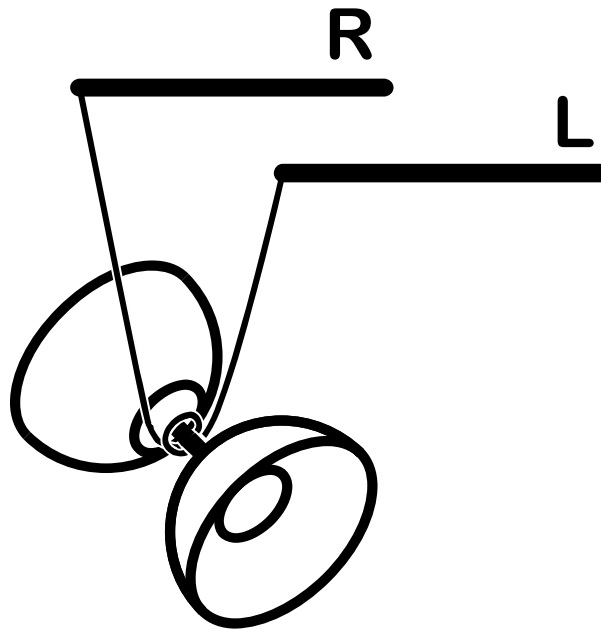

Left over right front wrap

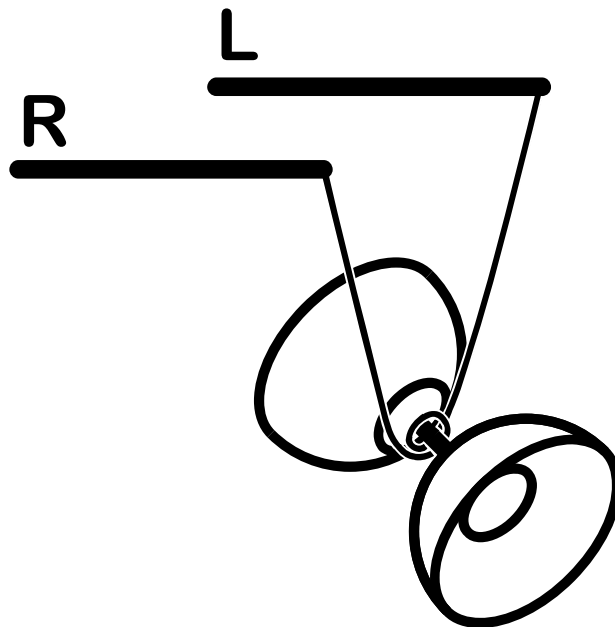

Right over right back wrap

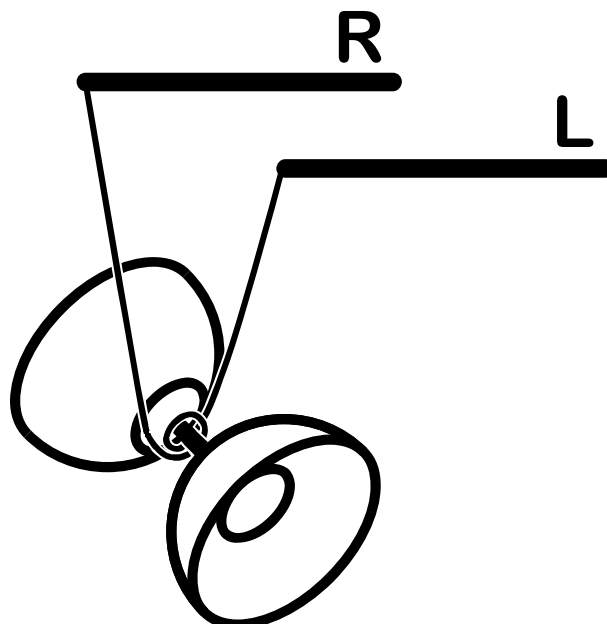

Left over right back wrap

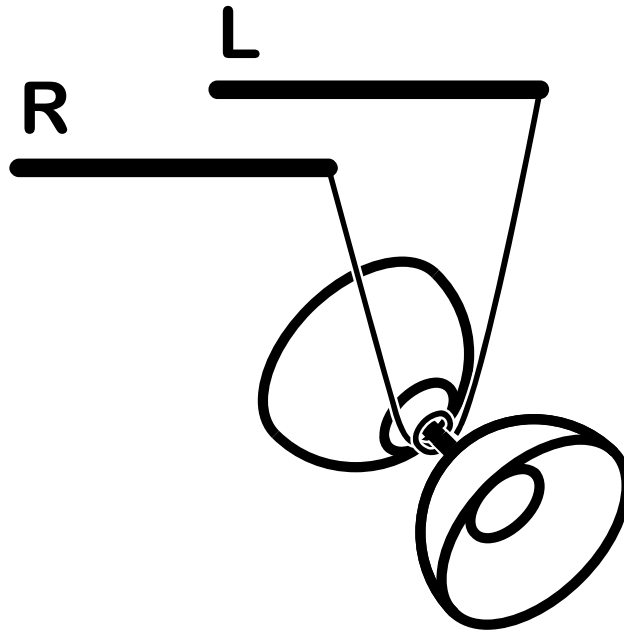

2x Left over backside Right trapeze

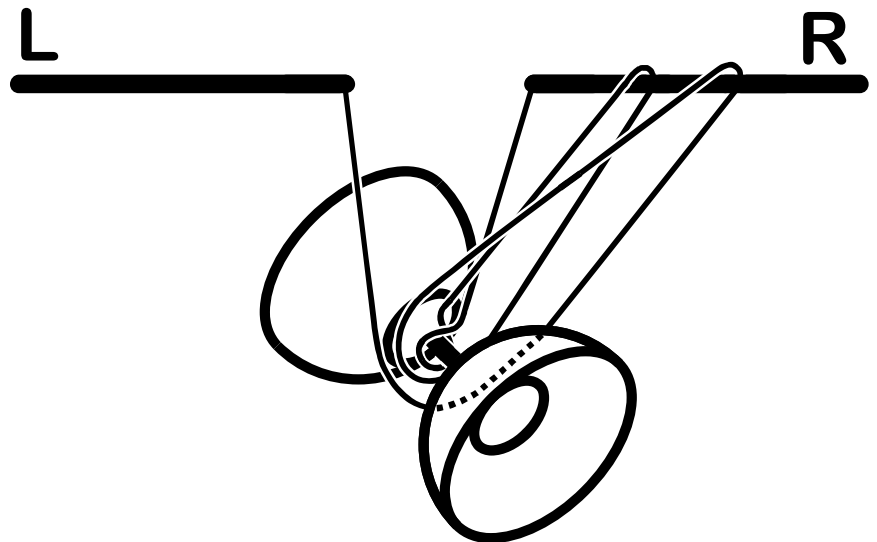

Left over backside right Trapeze

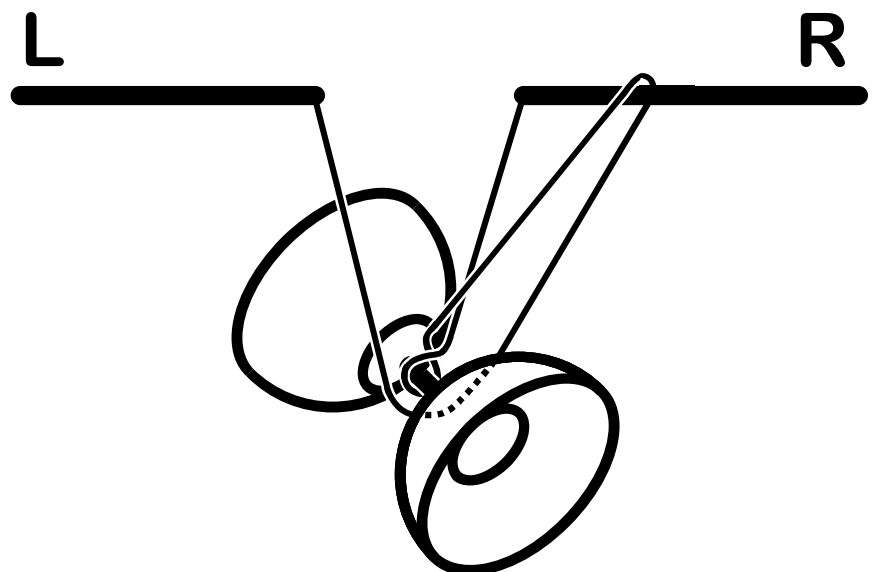

Left over backside right front wrap

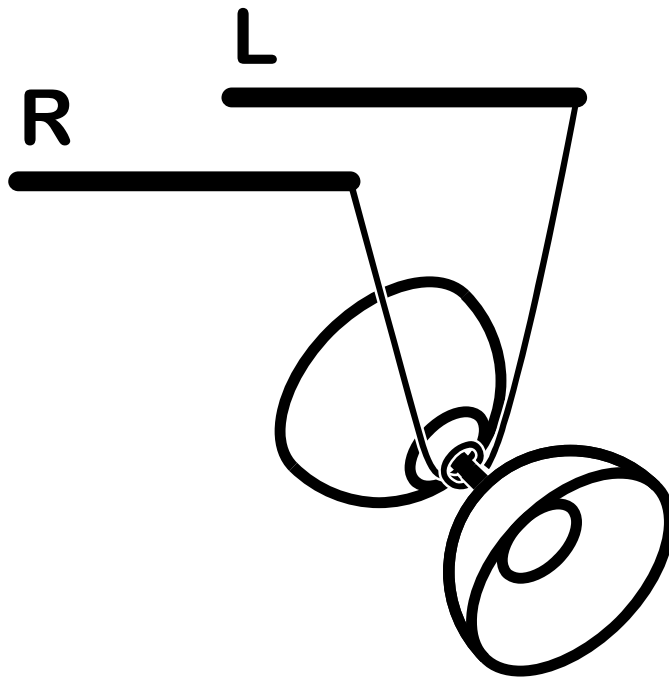

Left over right back wrap

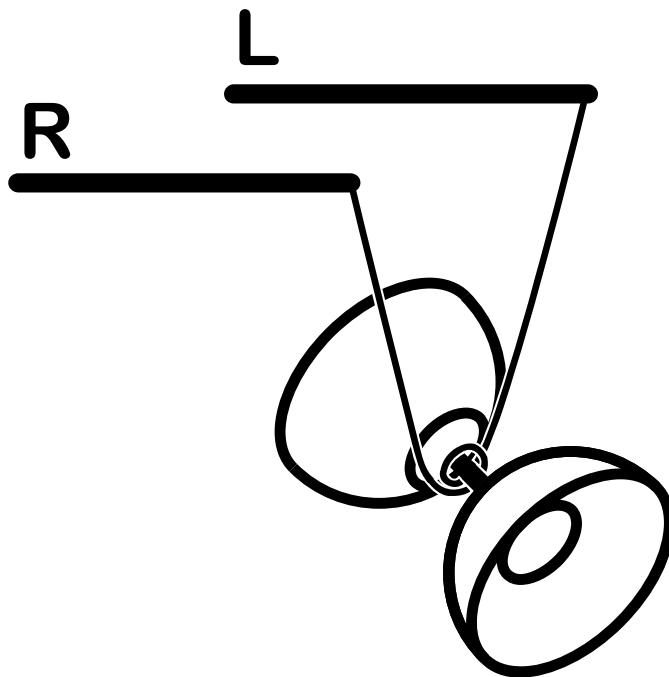

Left over backside + right over back

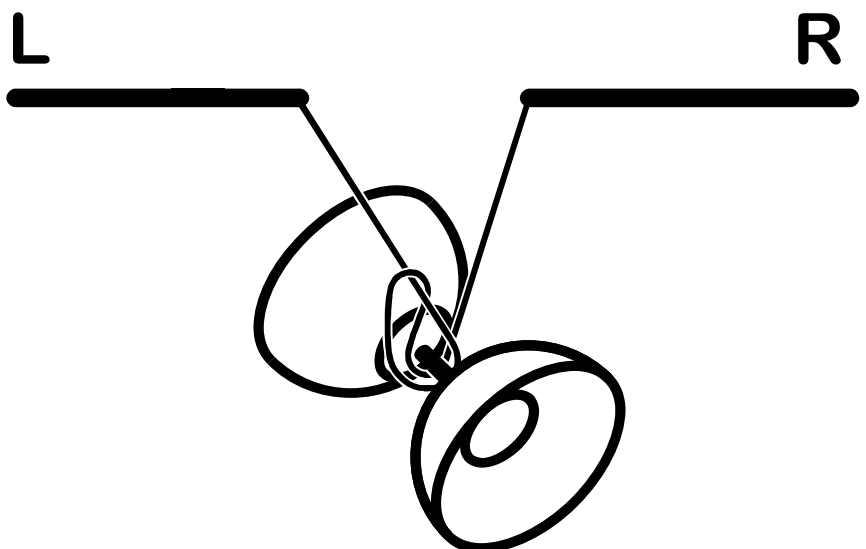

Right over backside + left over back

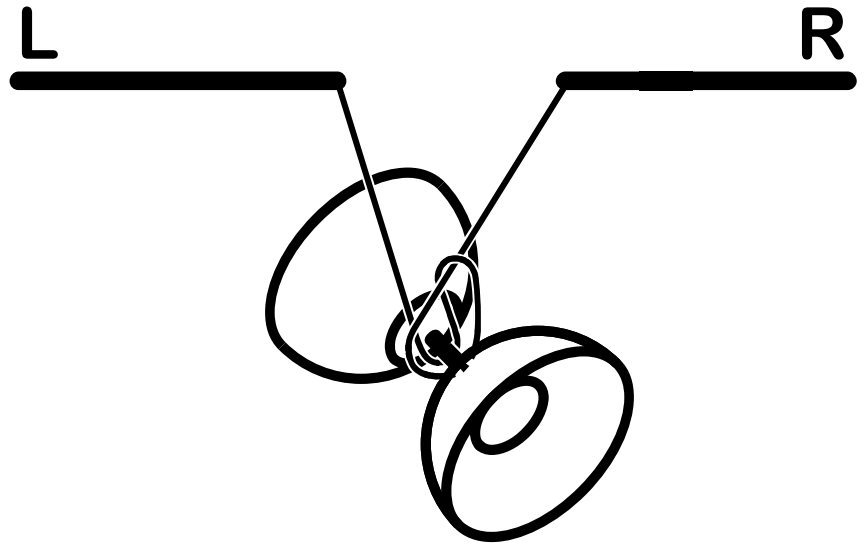

Right over inverse

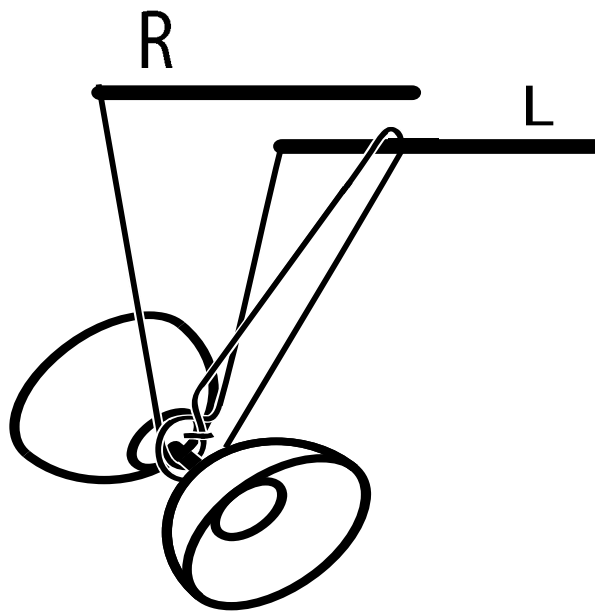

Left over inverse

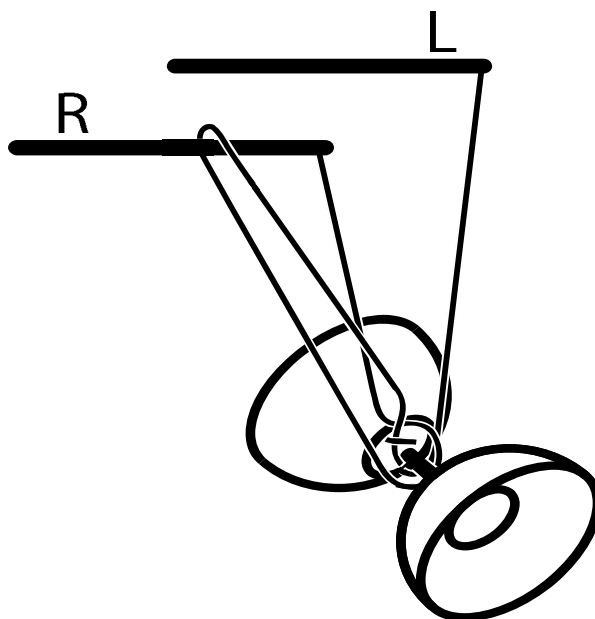

Kaavion tilasiirtymissä käytettävät liikkeet:

Drop loop

ROB

Right Over Back

LOF

Left Over Front

RUB

Right Under Back

LUF

Left Under Front

LOB

Left Over Back

ROF

Right Over Front

RUF

Right Under Front

LUB

Left Under Back

Sun f. L

Sun from Left

Sun f. R

Sun from right

Turn L

Turn left

Turn R

Turn right

Sun ua L

Sun under both arms from Left

Sun ua R

Sun under both arms from right

Cut L

cut with Left

Cut R

Cut with Right

Left Trapeze

do left trapeze

Right Trapeze

do right trapeze

Open R

Open Right

Open L

Open Left

Open RB

Open Right Back

Open LB

Open Left Back

Cut L Over R

Cut Left Over Right

Cut R Over L

Cut Right Over Left

diabolojongleerauskuvioita esitettynä graafisella jongleerauksen merkitsemisjärjestelmällä

R2rbw, L0 on jaksoltaan kahden mittainen yhden diabolon jongleerauskuvio, joka voi esimerkiksi kuvata ns. infine suicide liikettä, mikäli vasen käsi ei pidä kepeistä kiinni. Kiinni pidettynä tämä voi kuvata ns. speedpull vauhdinottoa

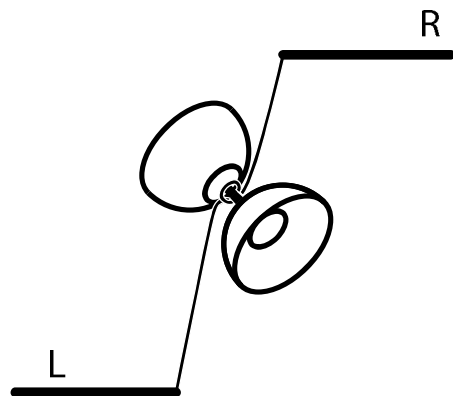
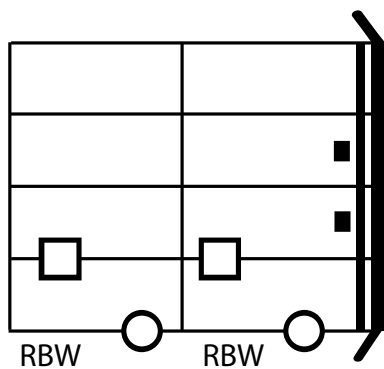

R2rbw, L2 on yleisesti tunnettu nimellä hover

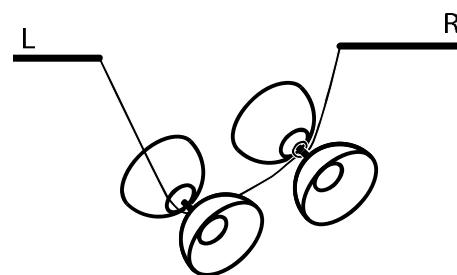
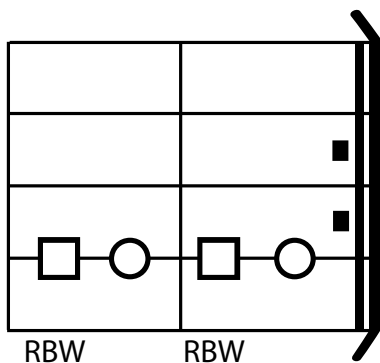

R2rbw,L2,R3.L1 on hyvin yleinen jatkuva ns. speed pull vauhdinotto

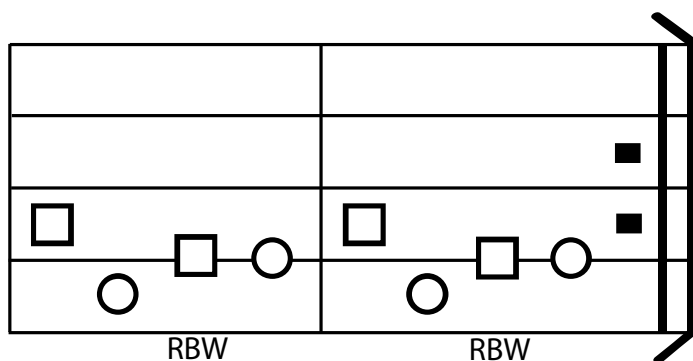

R2rfw, L2, siirtymä kuvioon R2 Transfer Front, L2 LUB avaa rfw:n, R3, L1, ns. transfer kuvio (Vortex)

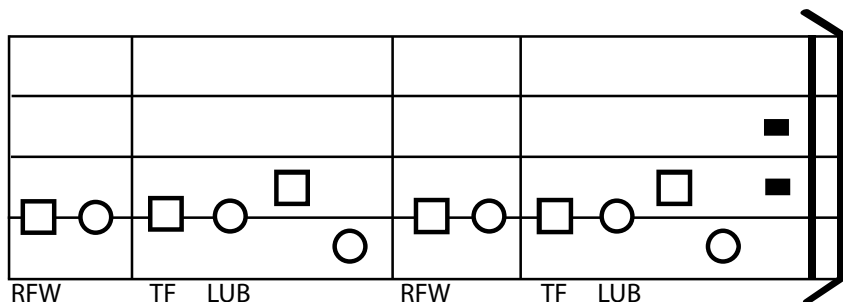

(4x,2x), kolmen peruskuvio Vasen heittää 4x heittoja oikealle ja oikea siirtää 2x heittoja lankaa pitkin vasemmalle.

